

※ 6140mm

4350mm

温風 (40°C以下)

※=車検証記載寸法・重量

※車両総重量 : 4,765kg

※車両幅 : 2,030mm

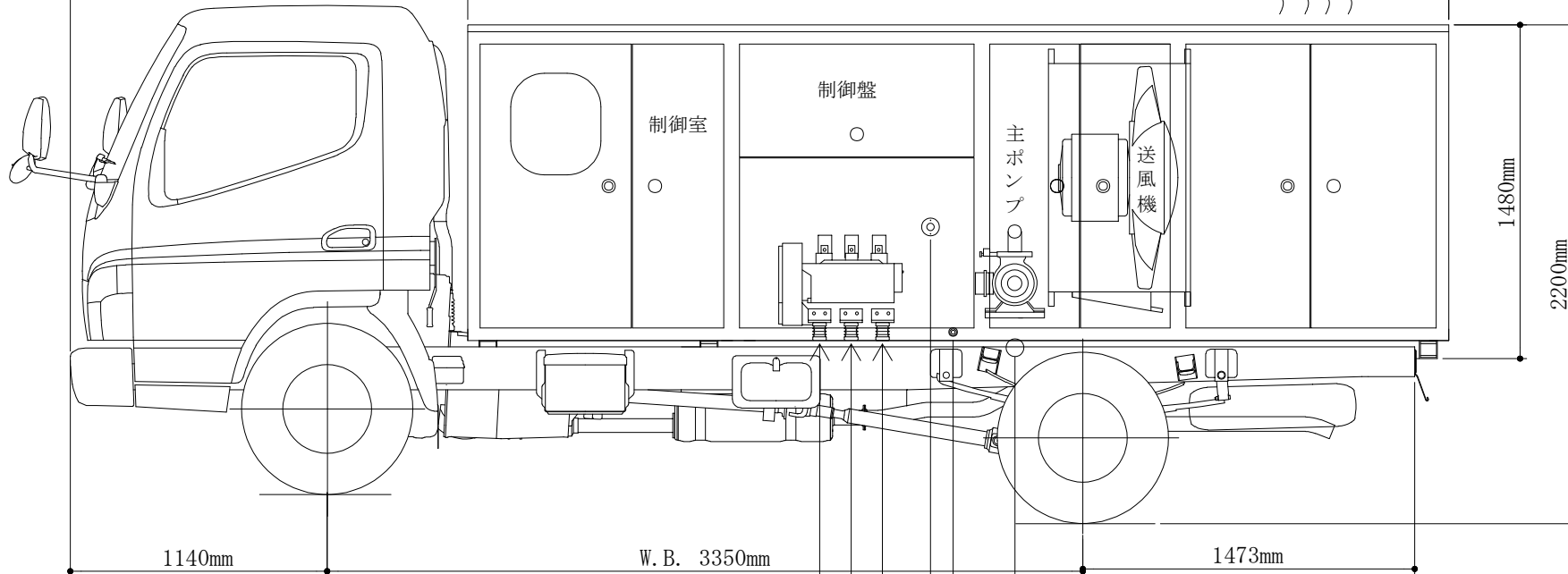

1140mm

W. B. 3350mm

1473mm

前前軸重
1950kg

後後軸重
2650kg

3 φ 200V 8□×3c

NFB
50A

8□×3c

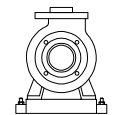

循環ポンプ
3.7kW

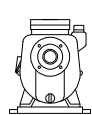

スプレーポンプ
0.75kW

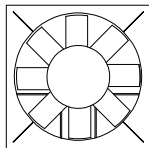

送風機
5.5kW

R S T
高圧ケーブル
(低圧ケーブル)

補給水 15A

アース線
キャブタイヤケーブル 8□×1c

操作電源 3 φ 200V 50A
キャブタイヤケーブル 8□×3c

負荷増減コントロール線
ビニール線 1.25□×3c

通信線 1.25□-2c

装置名称	非常用発電機 (自家発電設備)の水抵抗器		
型式番号	評保-001	記号	GEL-500HLT
製造年次	03/1996	製造記号	017
車両番号	相模 800 寸 3362		
電圧	能力	設定値	
3 φ 6,600V	600kW	500kW~100kW	
3 φ 3,300V	480kW	500kW~100kW	
3 φ 400V	500kW	500kW~100kW	
3 φ 200V	300kW	300kW~60kW	

017/081 GEL-500HLT

株式会社興研